

315 B

Salyangoz Gövdeli Santrifuj Asit Pompası

Pompa Debisi Max. 3m³/h

Pompa Basma Yüksekliği Max. 3mSS

Motor Gücü 0,55kw - 1500d/d

Çalışma Sıcaklığı PVC 0°C +60°C Max.
PP 0°C +90°C Max.
PVDF -30°C +120°C Max.

Akışkan Vizikosite Max. 160 mPas (cP) Max.

Akışkan Yoğunluğu 1.7 kg/dm³ Max.

Exproof Motor (Opsiyonel)

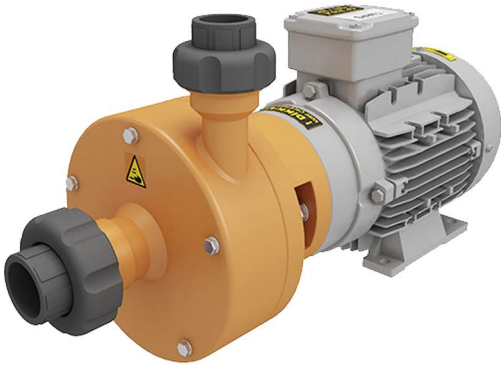

Özellikler

- Yatay tip, tek kademeli asit pompası.
- Pompa Mili 316L kalite paslanmaz çelik. (CNC İşleme)
- Gövde malzemesi PVC - PP - PVDF malzemeden imal edilmiştir.
- Ürün, CNC işleme teknolojisi ile imal edilmiştir.
- Sızdırmazlık elemanı Özel Tip Mekanik Salmastradır.
- Uygulama olarak kimyasal sirkülasyon, transfer ve boşaltma pompası olarak kullanılır.
- Sağlam plastik bileşenlerinden imal edilmiştir. Zorlu çalışma koşullarında mükemmel performans sağlar.
- Dönüş yönünden bağımsız fan sabitlemesi yapılmıştır.
- Opsiyonel olarak Exproof motor seçeneği mevcuttur.
- Pompa elektrik motorları EPOXY boya ile boyanmıştır. Kimyasala karşı direnci yüksektir.

Pompa Emiş Methodu

- Kendinden emişli değildir. Normal emişlidir.

Motor Gücü ve Özellikleri

- 0,55 Kw - 1500d/d Monofaze veya Trifaze Exproof Motor (Opsiyonel)

Pompa Testi

- Pompa salmastra testi, basınç ve debi testleri dijital cihazlarla yapılmıştır. Tüm testlerde sıvı olarak su kullanılmıştır.

<http://www.tarpo.com.tr/?d90/315-b>



315 B Uygulama ve Teknik Özellikler

Uygulama

- Agresif ve aşındırıcı korozif kimyasalların transferi, sirkülasyonu veya boşaltılmasında kullanılmaktadır. Mekanik salmastra yapısı ve malzemesi kimyasala dayanıklıdır. Katı partikül basma özelliği bulunmamaktadır. Katı partikül içeren sıvılarda muhakkak Tarpo Ön Filtre kullanılması gerekmektedir. Pompa gövdesi ve elektrik motoru EPOXY boyalı olup kimyasal buharı ve kimyasal içerikli sıvılara karşı dayanıklıdır.

Kullanım Alanı

- Kimya Endüstrisi
- Su Arıtma Tesisleri
- Tekstil Fabrikaları
- İlaç Endüstrisi
- Eloksal Kaplama Tesisleri
- Demir Çelik Endüstrisi
- Altın Rafine Endüstrisi

Pompa Dizayn

- Yatay tip dizayn, pompa sistemine motoru akuple edilmiş tek kademeli, kapalı fanlı, mekanik salmastralı, kendinden emişli olmayan gövde yapısına sahiptir.

Pompa Emiş Hattı

- Pompa kendinden emişli değildir.
- Pompa normal emişlidir ve hat tesisatı buna göre kurulmalıdır. Sıvının pompa emme hattına kadar gelmesi gerekmektedir.
- Pompa emiş hattında muhakkak kimyasala dayanıklı küresel vana bulunmalıdır.
- Pompa emiş hattı sıvı seviyesinden yukarıda ise, emme hattında muhakkak kendinden emişli aksesuar kullanılmalıdır.

Pompa Test

- Pompa basınç, debi ve salmastra kaçak testleri dijital ölçü aletleri ile yapılmıştır. Testler ortam sıcaklığında suda yapılmıştır.

Pompa Hat Bağlantısı

- Kimyasala dayanıklı, yapıştırma muflu rekor kullanılmıştır. Flanş bağlantı opsiyonu mevcuttur.

Mekanik Salmastra

- Kimyasalın cinsine, sıcaklığına ve konsantrasyonuna bağlı olarak SERAMİK - KARBON - TEFLON veya SSCI olarak imal edilmektedir.

Teknik Özellikler

- Yatay tek kademeli, tek akışlı spiral gövdeli pompa.
- Blok tasarımı, tek parça dolu malzemeden CNC tezgahla işlenmiştir. Arka kapak motora monoblok olarak akupledir. Enjeksiyon baskı hiçbir plastik parça bulunmamaktadır.
- Pompa mili motor miline direct drive olarak direk akupledir. Arada kaplin bağlantısı seçeneği mevcut değildir.
- Gövde malzemesi olarak PP, PVC, PVDF seçenekleri mevcuttur.
- Pompa üzerinde bulunan tüm bağlantı civataları Paslanmaz Çeliktir.
- Pompa gövdesi ve motor bloğu Epoxy boya ile boyanmış olup, korozif ortamlara karşı direnci yüksektir.

Aksesuarlar

- Pompa ön filtre pislik tutucu.
- Kendinden emişli ön aksesuar.

Bağlantı

- Giriş: Ø40mm Yapıştırma Rekorlu
- Çıkış: Ø25mm Yapıştırma Rekorlu
- Flanş Bağlantı (OPSİYONEL)

Motor

- Trifaze - Monofaze motor seçeneği
- Opsiyonel olarak Exproof motor seçeneği
- 220v - 380v / 50Hz - 60Hz
- 1500d/d
- IP55 Koruma
- Alüminyum motor gövdesi
- Gövde boyası Epoxy

Çalışma Sıcaklıklar

- PVC: 0°C +60°C
- PP: 0°C +90°C
- PVDF: -30°C +120°C

Çalışma Vizkositesi

- Yakl. 160 mm² / s (kinematik viskozite)

315 B Parça Listesi - Ölçüler

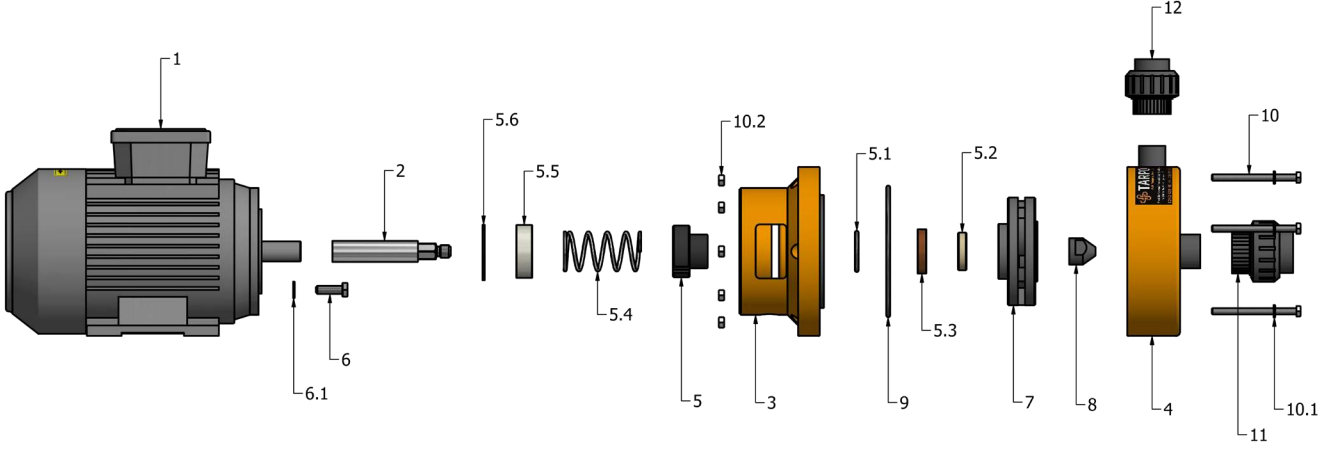

NO	Parça Listesi
1	Elektrik Motoru
2	Mil 316 inox / Titanyum
3	Arka Kapak
4	Ön Kapak
5	Salmastra Sabit Eleman Karbon
5.1	Karbon Oringi – Viton
5.2	Salmastra Sabit Eleman Seramik
5.3	Seramik Contası
5.4	Yay
5.5	Yay Pulu
5.6	Sekman
6	Motor Bağlantı Civatası
6.1	Motor Bağlantı Civata Pulu

No	Parça Listesi
7	Fan
8	Fan Somunu
9	Ön Kapak Oringi – Viton
10	Pompa Bağlantı Saplaması
10.1	Pompa Bağlantı Pul
10.2	Pompa Bağlantı Somun
11	Giriş Rekoru
12	Çıkış Rekoru

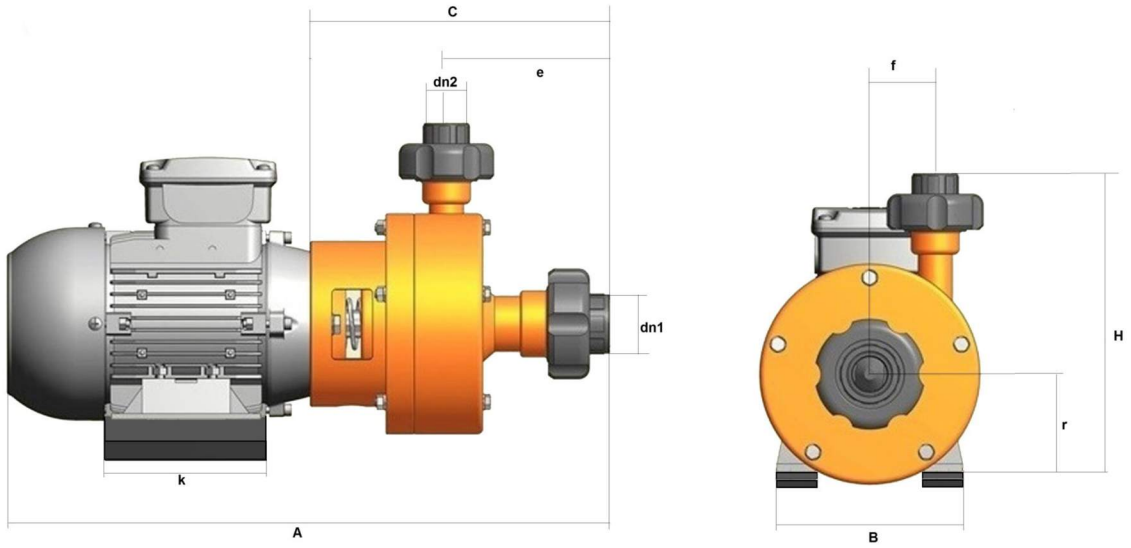

Pompa Adı	A	B	C	dn1	dn2	e	f	r	k	H
315 B – 316 A	460	161	224	40	25	125	45	125	124	247



- 315 B TEKNİK DİYAGRAM -

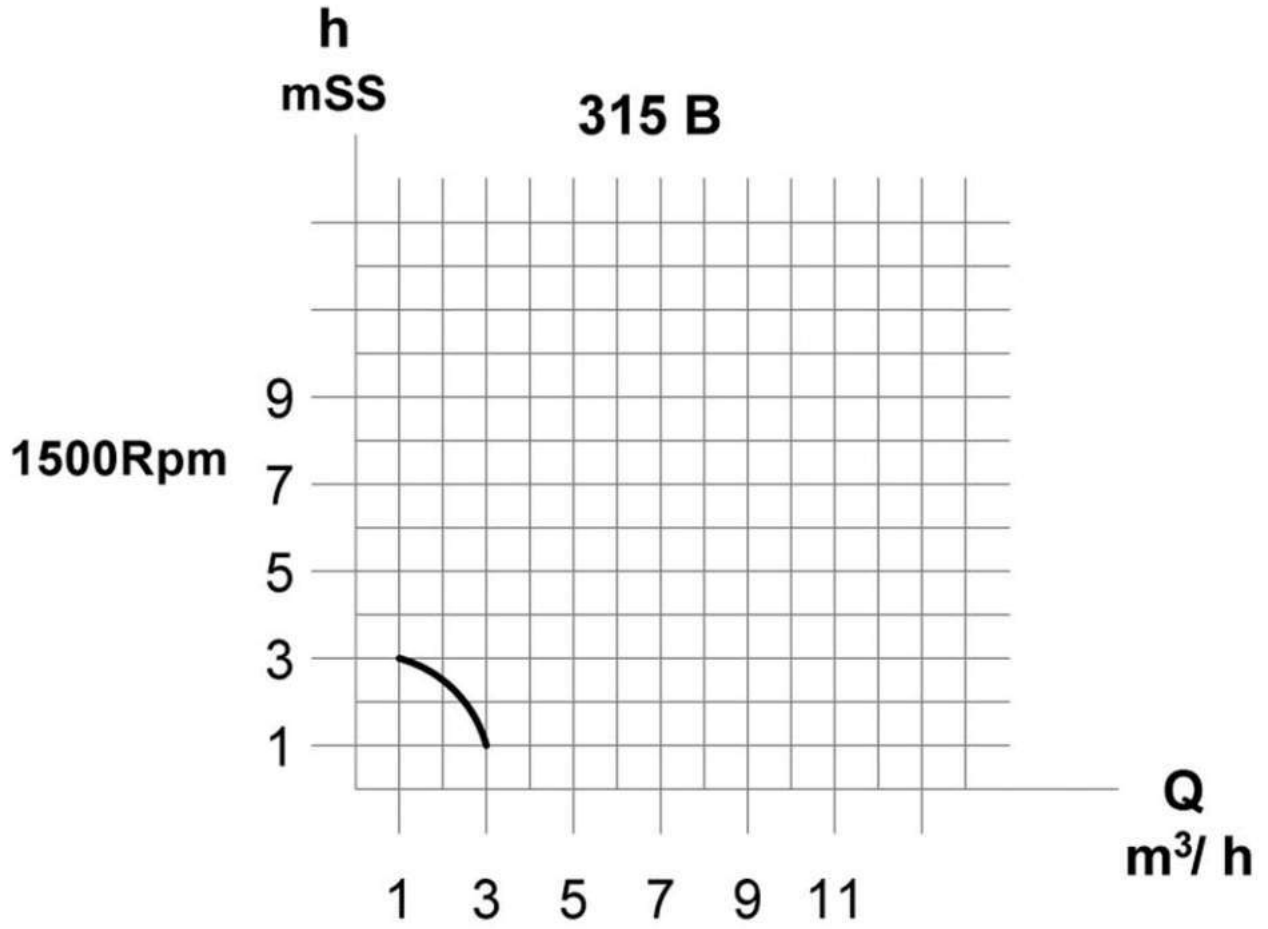

Tarpo Asit Pompaları A.Ş.